

# ARCO

## OLEODINAMICA



CIINDRI ISO 6020/2

# ARCO

## OLEODINAMICA

# CILINDRI IDRAULICI

# CKA

CILINDRI RISPONDENTI ALLE  
SEGUENTI NORMATIVE:

ISO 6020/ 2 '91  
DIN 24554  
AFNOR NF E 48-016

ALESAGGI 25 ÷ 200 mm  
PRESSIONE NOMINALE 160 BAR  
PRESSIONE MASSIMA 250 BAR

CRITERI PER LA SCELTA DEI CILINDRI	PAG. 2
ELENCO COMPONENTI	PAG. 4
COMPOSIZIONE DELLA SIGLA	PAG. 6
DIMENSIONI	PAG. 8
ACCESSORI PER CILINDRI	PAG. 19

## SEZ. 2 . SIMBOLOGIA, SCHEMATIZZAZIONE E FORMULE DI BASE

### CILINDRI A SEMPLICE STELO

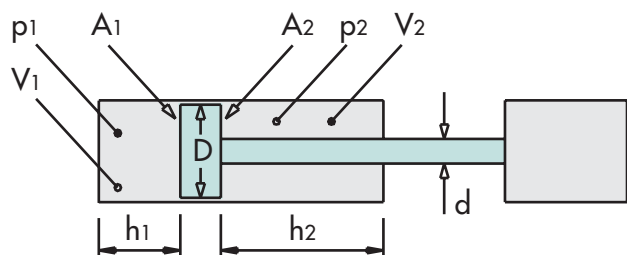

- forza esercitata in uscita  
 $F_1 = (p_1 \cdot A_1 - p_2 \cdot A_2) \text{ [Kg]}$
- forza esercitata in rientro  
 $F_2 = (p_2 \cdot A_2 - p_1 \cdot A_1) \text{ [Kg]}$
- velocità del movimento del cilindro in apertura

$$V_1 = \frac{10 \cdot Q}{A_1 \cdot 60} \left[ \frac{\text{m}}{\text{sec}} \right]$$

- velocità del movimento del cilindro in chiusura

$$V_2 = \frac{10 \cdot Q}{A_2 \cdot 60} \left[ \frac{\text{m}}{\text{sec}} \right]$$

- dove

$$A_1 = \frac{\pi \cdot D^2}{4 \cdot 100} \text{ [cm}^2\text{]} \quad A_2 = \frac{\pi \cdot (D^2 - d^2)}{4 \cdot 100} \text{ [cm}^2\text{]}$$

### CILINDRI A DO PPIO STELO

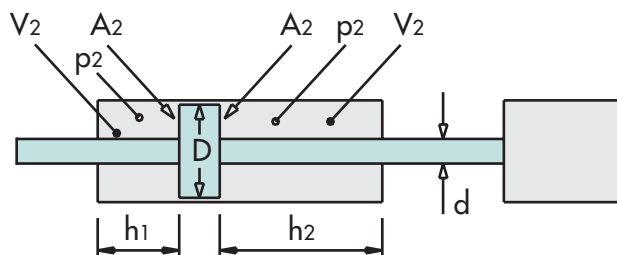

- forza esercitata  
 $F = (p_1 - p_2) A^2 \text{ [Kg]}$
- velocità del movimento del cilindro in apertura

$$V_1 = \frac{10 \cdot Q}{A_2 \cdot 60} \left[ \frac{\text{m}}{\text{sec}} \right]$$

DENOMINAZIONE	UNITÀ	SIMBOLO
FORZA TOTALE	Kg	F
PRESSIONE	BAR	p
SEZIONE	cm <sup>2</sup>	A
DIAMETRO PISTONE	mm	D
DIAMETRO STELO	mm	d
CORSA CILINDRO	mm	h
PORTATA	l/ min	Q
VELOCITÀ	m/ sec	V

### CALCOLO DELLE VELOCITÀ

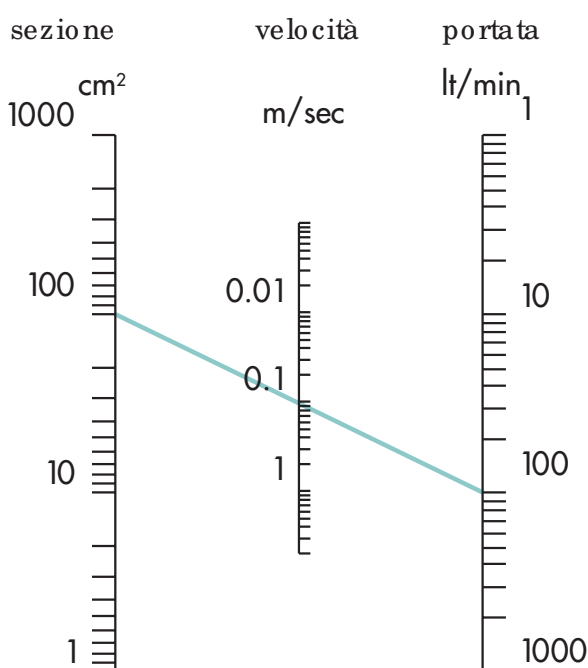

## SEZ. 3 . DIMENSIONAMENTO

NELLA TABELLA SONO RIPORTATI I VALORI DELLE SEZIONI UTILI DI SPINTA E TIRO PER LE DIVERSE COMBINAZIONI DIMENSIONALI STELO / PISTONE

PISTONE [mm]	25	32	40	50	63	80	100	125	160	200										
SEZ. SPINTA A1 [cm <sup>2</sup> ]	4,9	8	12,5	19,6	31	50	78	122	201	314										
STELO [mm]	12	18	14	22	18	28	22	36	28	45	36	56	45	70	56	90	70	110	90	140
SEZ. TIRO A2 [cm <sup>2</sup> ]	3,8	2,4	6,5	4,2	10	6,4	15,8	9,4	25	15,2	40	25,6	62,6	40	98	59	162	106	250	160

Con le formule riportate alla sez. 2 e con i dati ricavabili da questa tabella, si determina il dimensionamento stelo/pistone in base ai parametri del sistema (forza, velocità, portata).

Il dimensionamento dello stelo deve poi essere verificato a carico di punta secondo quanto riportato alla sez. 4.

## SEZ. 4 . VERIFICA AL CARICO DI PUNTA

La verifica al carico di punta viene condotta assimilando il cilindro con lo stelo completamente esteso ad un'asta del diametro dello stelo stesso (criterio di sicurezza):

- in base ai vincoli previsti per il fissaggio meccanico del cilindro alla struttura, ricavare dalla tabella 4.1 il "fattore di corsa Fc"
- calcolare la "lunghezza ideale Li" moltiplicando il fattore Fc per la corsa (in mm) del cilindro:  
 $Li = c \times Fc$
- ricavare sul diagramma 4.2 il punto di intersezione tra il valore della lunghezza ideale Li e il valore della spinta massima (in Kg) prevista per il cilindro.
- lo stelo che soddisfa la verifica al carico di punta è quello corrispondente alla curva immediatamente superiore al punto di intersezione trovato sul diagramma 4.2

TAB. 4.1. FATTORE DI CORSA Fc

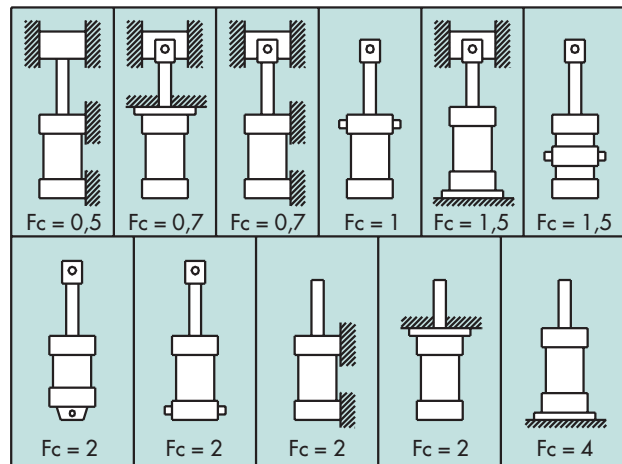

TAB. 4.2. DIAGRAMMA DI VERIFICA

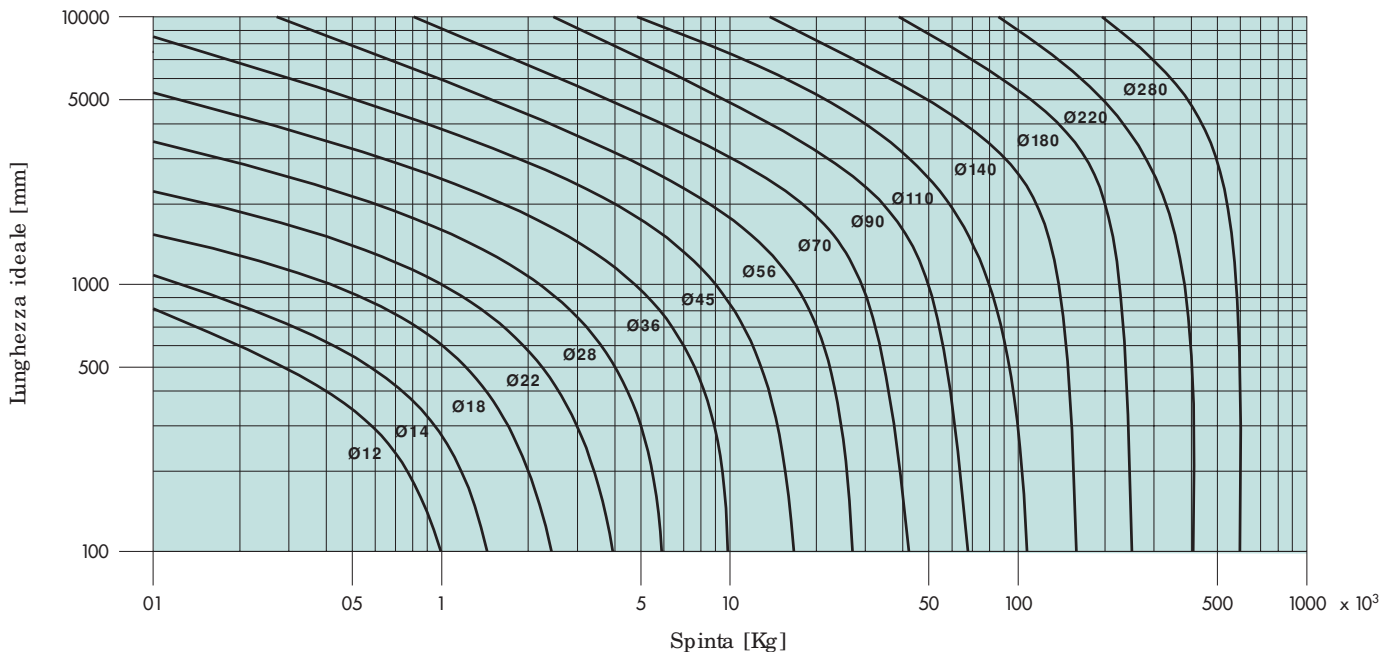

**TAB. 1. SEZIONE TIPICA CKA CON FRENATURE**

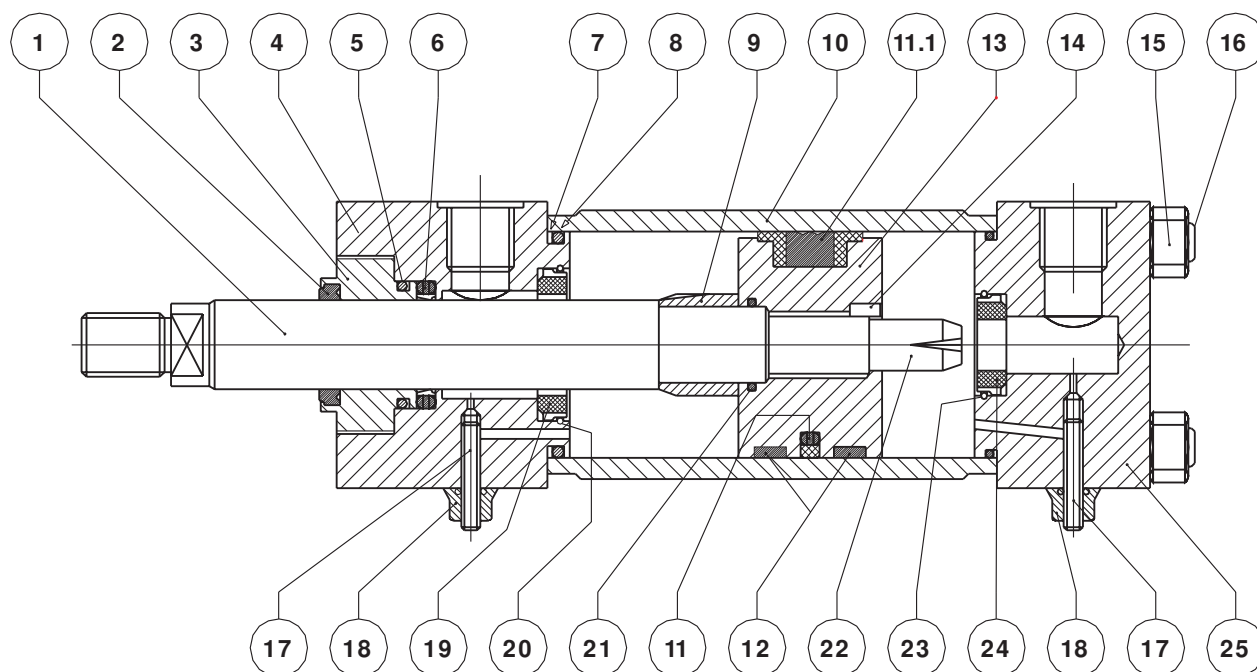

POS.	DENOMINAZIONE	MATERIALE
1.	STELO	acciaio cromato
2.	RASCHIAPIVERE	gomma nitrilica e PIFE
3.	BUSSOIA DI GUIDA	bronzo
4.	TESTATA ANTERIORE	acciaio
5.	GUARNIZIONE OR	gomma nitrilica
6.	GUARNIZIONE STELO	gomma nitrilica e PIFE
7.	ANTIESTRUSIONE	PIFE
8.	GUARNIZIONE OR	gomma nitrilica
9.	PISTONE FRENO ANTERIORE	acciaio temprato
10.	CAMICIA	acciaio
11.	GUARNIZIONE PISTONE tipo 8	gomma nitrilica e PIFE
11.1.	GUARNIZIONE PISTONE tipo 3	gomma nitrilica
12.	PATINI ANTIFRIZIONE tipo 8	PIFE

POS.	DENOMINAZIONE	MATERIALE
13.	PISTONE	acciaio
14.	SPINA ANTISVIAMENTO	acciaio
15.	DADO	acciaio
16.	TIRANTE	acciaio
17.	SPILLO DI REGOLAZIONE	acciaio
18.	DADO ANTISVIAMENTO	acciaio
19.	BUSSOIA FRENO ANTERIORE	bronzo
20.	ANELLO DI FERMO ANTERIORE	acciaio
21.	GUARNIZIONE OR	gomma nitrilica
22.	PISTONE FRENO POSTERIORE	acciaio
23.	ANELLO DI FERMO POSTERIORE	acciaio
24.	BUSSOIA FRENO POSTERIORE	bronzo
25.	TESTATA POSTERIORE	acciaio

**TAB. 2. SEZIONE TIPICA CKA DO PPIO STELO CON FRENATURE**

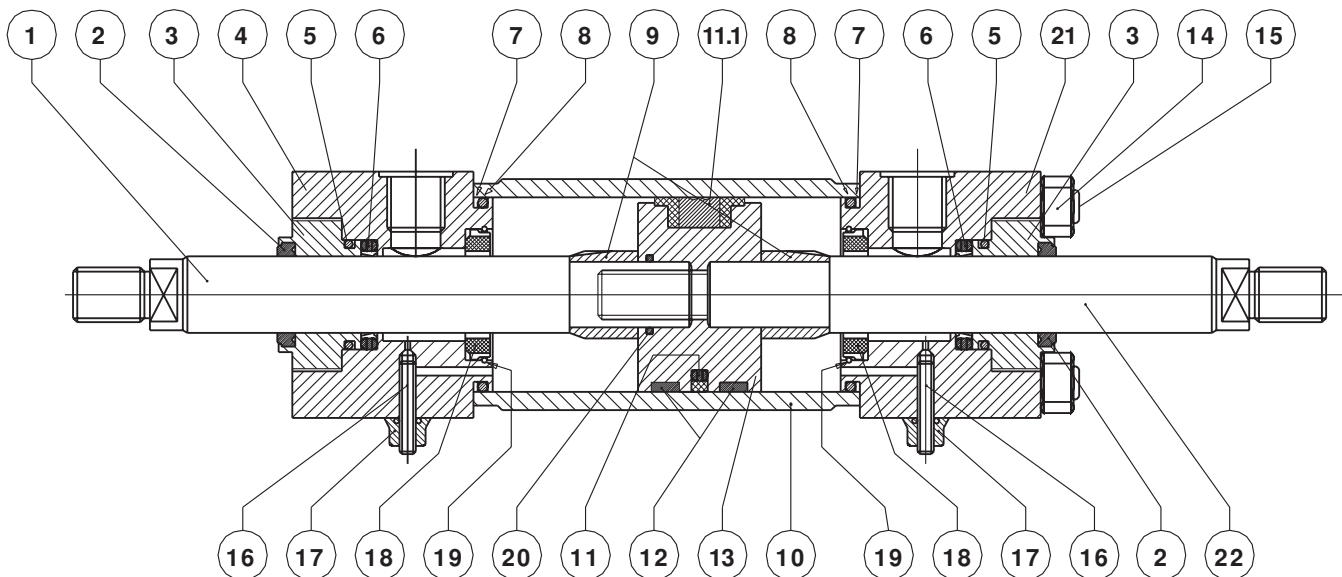

POS.	DENOMINAZIONE	MATERIALE
1.	STELO N°1	acciaio cromato
2.	RASCHIAPOIVERE	gomma nitrilica e PTFE
3.	BUSSOLA DI GUIDA	bronzo
4.	TESTATA ANTERIORE	acciaio
5.	GUARNIZIONE OR	gomma nitrilica
6.	GUARNIZIONE STELO	gomma nitrilica e PTFE
7.	ANTIESTRUSIONE	PTFE
8.	GUARNIZIONE OR	gomma nitrilica
9.	PISTONE FRENO	acciaio temprato
10.	CAMICIA	acciaio
11.	GUARNIZIONE PISTONE tipo 8	gomma nitrilica e PTFE
11.1.	GUARNIZIONE PISTONE tipo 3	gomma nitrilica

POS.	DENOMINAZIONE	MATERIALE
12.	PATINI ANTIFRIZIONE tipo 8	PTFE
13.	PISTONE	acciaio
14.	DADO	acciaio
15.	TRANTE	acciaio
16.	SPILO DI REGOLAZIONE	acciaio
17.	DADO ANTISVIAMENTO	acciaio
18.	BUSSOLA FRENO	bronzo
19.	ANELLO DI FERMO	acciaio
20.	GUARNIZIONE OR	gomma nitrilica
21.	TESTATA POSTERIORE	acciaio
22.	STELO n°2	acciaio cromato

## SIGLA DI DESIGNAZIONE DEI CILINDRI CKA



## SIGLA DI DESIGNAZIONE DELLE GUARNIZIONI DI RICAMBIO



### 1 SERIE CILINDRO

CKA secondo norme DIN 24554 / ISO 6020-2 1991.

Pressione nominale: 160 bar  
Pressione massima: 250 bar

### 2 CORPI - Ø pistone in mm

25 - 32 - 40 - 50 - 63 - 80 - 100 - 125 - 160 - 200

### 3 STELI - Ø in mm

Realizzati in acciai legati e bonificati. Indicare le dimensioni (3.2) solo per doppi steli.

I suffissi indicativi di opzioni si riferiscono ad entrambi gli steli.

**OPZIONI:** da riportare in sigla alla voce OPZIONI

**F** = filettatura femmina - quote KF pag. 8-9

**P** = cromatura pesante (resistenza 100 ore in nebbia salina secondo ISO 3768)

**T** = stelo temprato e cromato

### 4 CORSA - in mm

### 5 ATTACCHI

	RIF. ISO DIN AFONR	NORMA ISO 6020-2	NORMA DIN24554
<b>C</b> = cerniera femmina*	MP1	SI	NO
<b>D</b> = cerniera maschio*	MP3	SI	NO
<b>E</b> = piedini	MS2	SI	SI
<b>G</b> = collare anteriore	MT1	SI	NO
<b>K</b> = piedini con chiavetta (solo su ales. 25-63)	NO	NO	
<b>L</b> = collare intermedio	MT4	SI	SI
<b>N</b> = flangia anteriore	ME5	SI	SI
<b>P</b> = flangia posteriore*	ME6	SI	SI
<b>S</b> = cerniera con snodo*	MP5	SI	SI
<b>V</b> = tiranti prol. post. oltre i dadi	MX2	SI	NO
<b>X</b> = esecuzione base	NO	NO	
<b>Y</b> = a tiranti prol. ant.	MX3	SI	NO
<b>Z</b> = fori filettati frontali			

\*: non eseguibili in versione a doppio stelo

### 6 FREATURE

Svolgono un'azione smorzante progressiva fino all'approssimarsi alla battuta interna del cilindro e sono regolabili tramite apposite viti.

(Fissi su Ø 25 e 32)

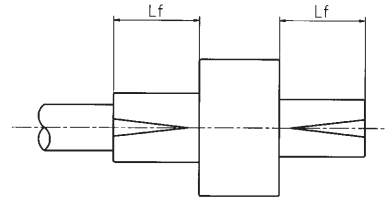

**CODICI:** 0 = senza frenature

1 = posteriore

2 = anteriore

3 = anteriore e posteriore

ALES	25	32	40	50	63	80	100	125	160	200										
STELO	12	18	14	22	18	28	22	36	28	45	36	56	45	70	56	90	70	110	90	140
ant	22	24	24	24	29	29	29	29	29	29	35	27	35	26	28	27	34	34	46	49
Lf post	20	20	20	30	30	30	30	30	30	30	32	32	32	32	32	32	41	41	56	56

### 7 DISTANZIALI

2 = 50 mm; 4 = 100 mm; 6 = 150 mm; 8 = 200 mm

Per cilindro a doppio stelo i distanziali (per es. 4 = 100 mm) vengono suddivisi su due lati (50 mm per parte)

corse mm	1001 ÷ 1500	1501 ÷ 2000	2001 ÷ 2500	2501 ÷ 3000
sigla	2	4	6	8
distanziale mm	50	100	150	200

### 8 GUARNIZIONI

2 = antiattrito in VITON+PIFE per alte temperature e/o fluidi infiammabili

3 = elevate capacità di tenuta anche a basse pressioni, per olio minerale ed acqua glicole

8 = antiattrito in NITRILE+PIFE per olio minerale

**BOCCHIE OLIO, FRENATURE, SFIATI, DRENAGGI** - (vedi tab. 3)

Suffissi da riportare nella sigla di designazione alla voce opzioni: se diverso dallo standard

**SUFFISSI TESTATA ANTERIORE**

- A** = sfiati aria possibili su tutti i lati liberi da attacchi, bocche olio e piastre
- B** = lato bocca olio: 1÷4
- E** = lato vite di regolazione frenature: 1÷4
- L** = drenaggio lato stelo. Normalmente sullo stesso lato della bocca olio (salvo attacco N dove è obbligatorio sul lato 1 o 3 (ved. tab. 3)). Sui cilindri a doppio stelo è fornito su entrambi i lati.

**SUFFISSI TESTATA POSTERIORE**

- W** = sfiati aria possibili su tutti i lati liberi da attacchi, bocche olio e piastre
- X** = lato bocca olio: 1÷4
- Z** = lato vite di regolazione frenature: 1÷4

**NOTE CARATTERISTICHE E VARIANTI**

- H** = quota di sovrainombro del lato bocca olio, relativa ai soli alesaggi 25 e 32. Analogamente, le regolazioni frenature su CKA con stelo differenziale comportano un sovrainombro di circa 3 mm limitatamente alle testate anteriori.
- XV** = indicare sempre tale quota e verificare che il valore sia compreso tra XV min e XV max riportati a pag. 13. Per corse inferiori ai valori minimi in tabella si possono inserire distanziali (50 mm cad.) con relativi sovrainombri.

**TAB. 3. POSIZIONI STANDARD - in grassetto - ED OPZIONALI BOCCHE OLIO E FRENATURE**

		POSIZIONI BOCCHIE OLIO E REGOLAZIONE FRENATURE IN BASE AL TIPO DI ATTACCO																							
		L, V, W, X, Y, Z								E, K				N											
		<p>Numerazione dei lati: seguire il progressivo 1 - 2 - 3 - 4 in senso orario tenedo come riferimento la vista frontale lato stelo (stelo n° 1 per doppi steli)</p>																							
TESTATA ANTERIORE	BOCCA OLIO <b>B</b>	<b>1</b>	<b>1</b>	<b>2*</b>	<b>2*</b>	<b>3*</b>	<b>3*</b>	<b>4*</b>	<b>4*</b>	<b>1</b>	<b>4*</b>	<b>2*</b>	<b>1</b>					<b>1</b>	<b>2*</b>	<b>3</b>	<b>4*</b>				
	REGOLAZ. FRENI <b>E</b>	<b>3</b>	<b>2</b>	<b>3</b>	<b>4</b>	<b>1</b>	<b>4</b>	<b>1</b>	<b>2</b>	<b>2</b>	<b>2</b>	<b>4</b>	<b>4</b>					<b>3</b>	<b>3</b>	<b>1</b>	<b>1*</b>				
TESTATA POSTERIORE	BOCCA OLIO <b>X</b>	<b>1</b>	<b>1</b>	<b>2</b>	<b>2</b>	<b>3</b>	<b>3</b>	<b>4</b>	<b>4</b>	<b>1</b>	<b>4*</b>	<b>2*</b>	<b>1</b>					<b>1</b>	<b>1</b>	<b>2</b>	<b>2</b>	<b>3</b>	<b>3</b>	<b>4</b>	<b>4</b>
	REGOLAZ. FRENI <b>Z</b>	<b>3</b>	<b>2</b>	<b>3</b>	<b>4</b>	<b>1</b>	<b>4</b>	<b>1</b>	<b>2</b>	<b>2</b>	<b>2</b>	<b>4</b>	<b>4</b>					<b>3</b>	<b>2</b>	<b>3</b>	<b>4</b>	<b>1</b>	<b>4</b>	<b>1</b>	<b>2</b>

		POSIZIONI BOCCHIE OLIO E REGOLAZIONE FRENATURE IN BASE AL TIPO DI ATTACCO																							
		G								C, D, S, P															
		<p>Numerazione dei lati: seguire il progressivo 1 - 2 - 3 - 4 in senso orario tenedo come riferimento la vista frontale lato stelo (stelo n° 1 per doppi steli)</p>																							
TESTATA ANTERIORE	BOCCA OLIO <b>B</b>	<b>1</b>	<b>3</b>							<b>1</b>	<b>1</b>	<b>2</b>	<b>2</b>	<b>3</b>	<b>3</b>	<b>4</b>	<b>4</b>								
	REGOLAZ. FRENI <b>E</b>	<b>3</b>	<b>1</b>							<b>3</b>	<b>2</b>	<b>3</b>	<b>4</b>	<b>1</b>	<b>4</b>	<b>1</b>	<b>2</b>								
TESTATA POSTERIORE	BOCCA OLIO <b>X</b>	<b>1</b>	<b>1</b>	<b>2</b>	<b>2</b>	<b>3</b>	<b>3</b>	<b>4</b>	<b>4</b>	<b>1</b>	<b>2*</b>	<b>3</b>	<b>4*</b>												
	REGOLAZ. FRENI <b>Z</b>	<b>3</b>	<b>2</b>	<b>3</b>	<b>4</b>	<b>1</b>	<b>4</b>	<b>1</b>	<b>2</b>	<b>3</b>	<b>3</b>	<b>1</b>	<b>1</b>												

\* : Non disponibile su alesaggi 25 - 63.

▲ : Sugli alesaggi 25 e 32 i lati ove sono richieste le bocche olio presentano sempre il sovrainombro "H" (vedere p. 8).

● : Non disponibile su alesaggi 25 e 32 limitatamente all'attacco "P". Disponibile su tutti gli alesaggi con attacchi C, D, S.

■ : Non disponibile su alesaggi 25 - 32



# CILINDRI SERIE CKA

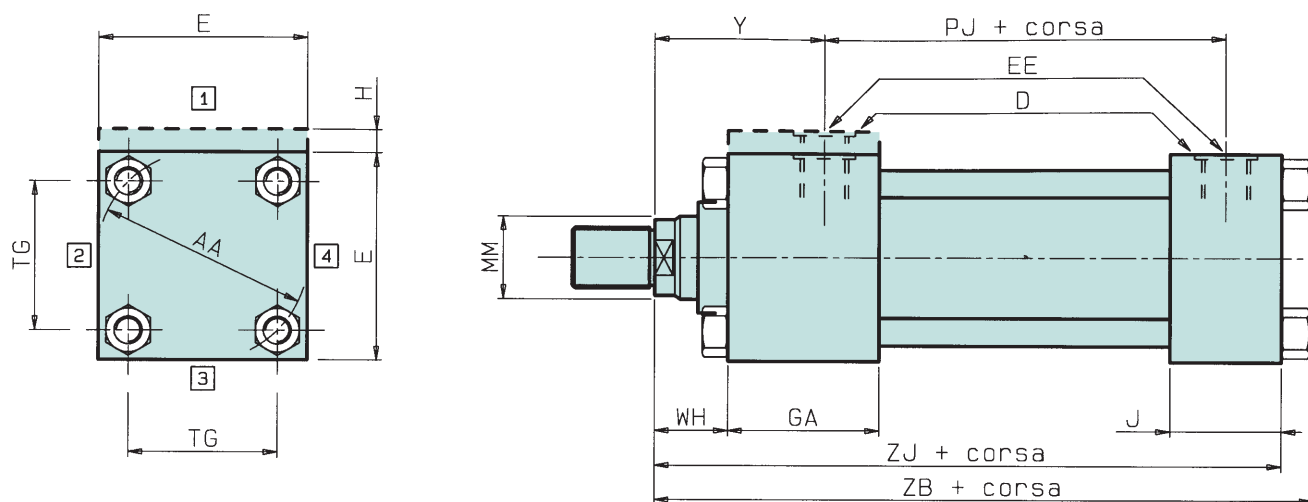

## ESECUZIONE BASE: X

REGOLAZIONI FREMATURE SULLIATO 3  
 DIMENSIONI STELLI ALLA PAGINA SEGUENTE

ALESAGGIO	Ø STELO mm			A			AA	B f9			CH			D	E	EE	F	GA	H	J	KF		
	NORMALE	INTERM.	DIFFER.	NORMALE	INTERM.	DIFFER.		NORMALE	INTERM.	DIFFER.	NORMALE	INTERM.	DIFFER.								NORMALE	INTERM.	DIFFER.
25	12	-	18	14	-	18	40	24	-	30	10	-	15	21	40	1/4"	10	50	5	25	M8x1	-	M12x1,25
32	14	-	22	16	-	22	47	26	-	34	12	-	19	21	45	1/4"	10	50	5	25	M10x1,25	-	M16x1,5
40	18	-	28	18	-	28	59	30	-	42	15	-	22	25	63	3/8"	10	55	-	38	M12x1,25	-	M20x1,5
50	22	28	36	22	28	36	74	34	42	50	19	22	30	29	75	1/2"	16	61	-	38	M16x1,5	M20x1,5	M27x2
63	28	36	45	28	36	45	91	42	50	60	22	30	39	29	90	1/2"	16	61	-	38	M20x1,5	M27x2	M33x2
80	36	45	56	36	45	56	117	50	60	72	30	39	48	36	115	3/4"	20	70	-	45	M27x2	M33x2	M42x2
100	45	56	70	45	56	63	137	60	72	88	39	48	62	36	130	3/4"	22	72	-	45	M33x2	M42x2	M48x2
125	56	70	90	56	63	85	178	72	88	108	48	62	80	42	165	1"	22	80	-	58	M42x2	M48x2	M64x3
160	70	-	110	63	-	95	219	88	-	133	62	-	100	42	205	1"	25	83	-	58	M48x2	-	M80x3
200	90	-	140	85	-	112	269	108	-	163	80	-	128	52	245	1 1/4"	25	101	-	76	M64x3	-	M100x3

# CILINDRI SERIE CKA

## ATTACCHI:

C D E G K L P S V Y Z

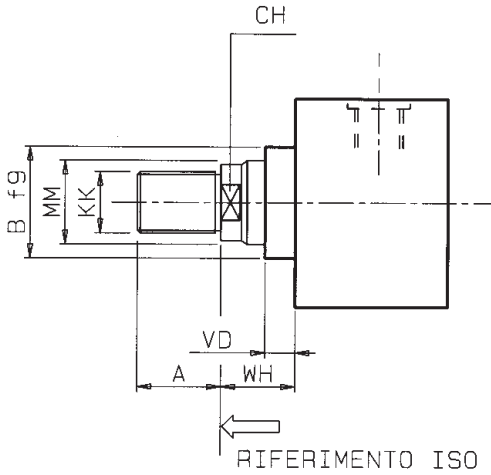

## ATTACCHI: N

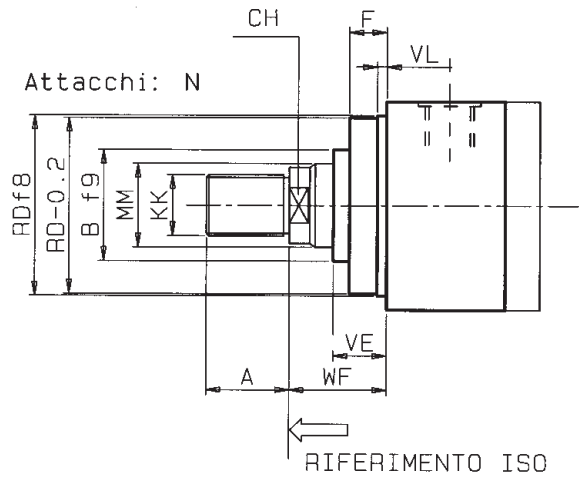

## ATTACCHI:

C D E G K L P S V Y Z

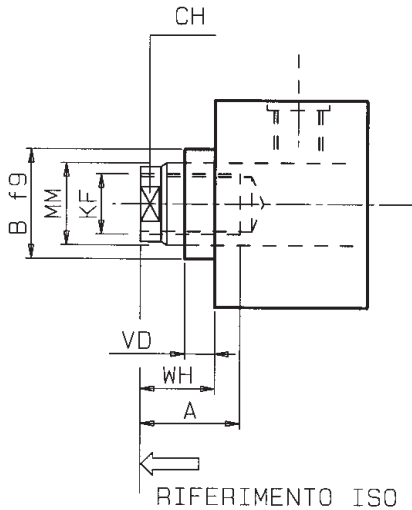

## ATTACCHI: N

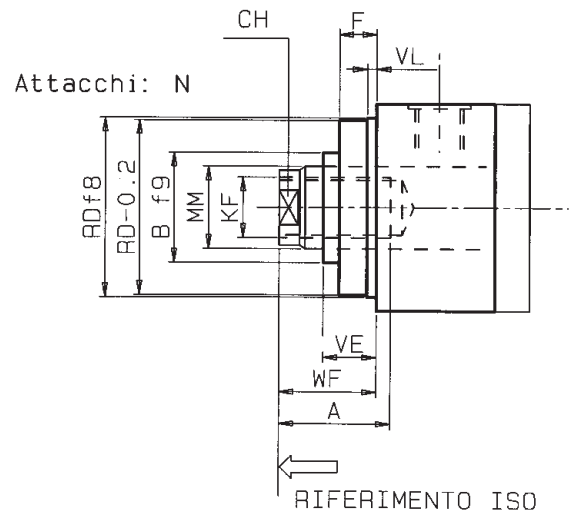

KK			PJ	RD f8			TG	VD			VE			VL	WF	WH	Y	ZB	ZJ	Ø STELO mm			ALESAGGIO
NORMALE	INTERM.	DIFFER.		NORMALE	INTERM.	DIFFER.		NORMALE	INTERM.	DIFFER.	NORMALE	INTERM.	DIFFER.							NORMALE	INTERM.	DIFFER.	
M10x1,25	-	M14x1,5	53	38	-	38	28,3	6	-	6	16	-	16	3	25	15	50	121	114	12	-	18	25
M12x1,25	-	M16x1,5	56	42	-	42	33,2	12	-	9	22	-	19	3	35	25	60	137	128	14	-	22	32
M14x1,5	-	M20x1,5	73	62	-	62	41,7	6	-	12	16	-	22	3	35	25	62	166	153	18	-	28	40
M16x1,5	M20x1,5	M27x2	74	74	74	74	52,3	9	9	9	25	25	25	4	41	25	67	176	159	22	28	36	50
M20x1,5	M27x2	M33x2	80	75	88	88	64,3	12	13	13	28	29	29	4	48	32	71	185	168	28	36	45	63
M27x2	M33x2	M42x2	93	82	105	105	82,7	9	9	9	29	29	29	4	51	31	77	212	190	36	45	56	80
M33x2	M42x2	M48x2	101	92	125	125	96,9	10	10	10	32	32	32	5	57	35	82	225	203	45	56	70	100
M42x2	M48x2	M64x3	117	105	150	150	125,9	10	7	7	32	29	29	5	57	35	86	260	232	56	70	90	125
M48x2	-	M80x3	130	125	-	170	154,9	7	-	7	32	-	32	5	57	32	86	279	245	70	-	110	160
M64x3	-	M100x3	165	150	-	210	190,2	7	-	7	32	-	32	5	57	32	98	336	299	90	-	140	200

# CILINDRI SERIE CKA

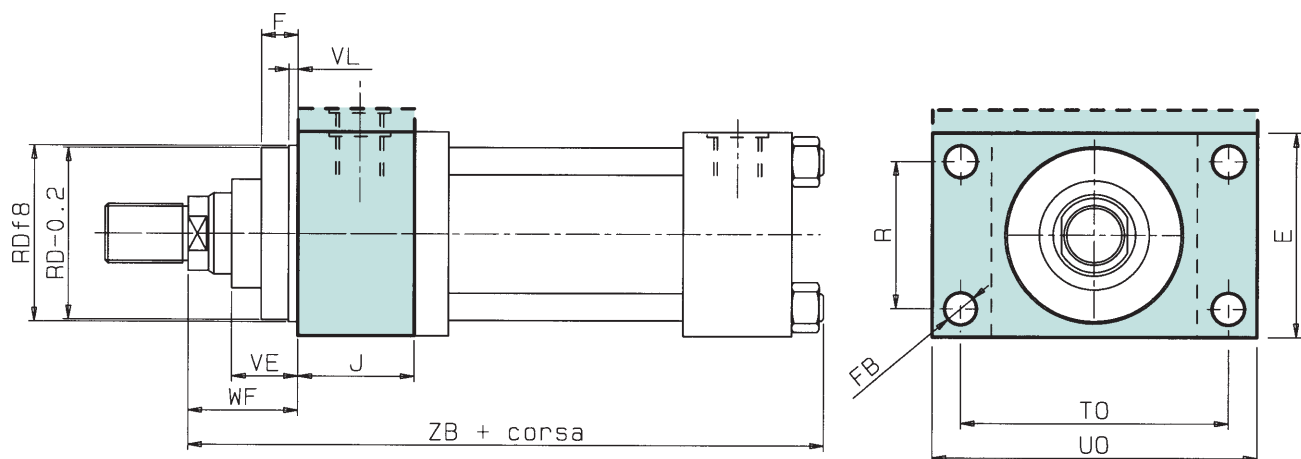

## ATTACCO A FLANGIA ANTERIORE N (ISO ME5)

QUOTE MANCANTI: VEDI VERSIONE BASE X

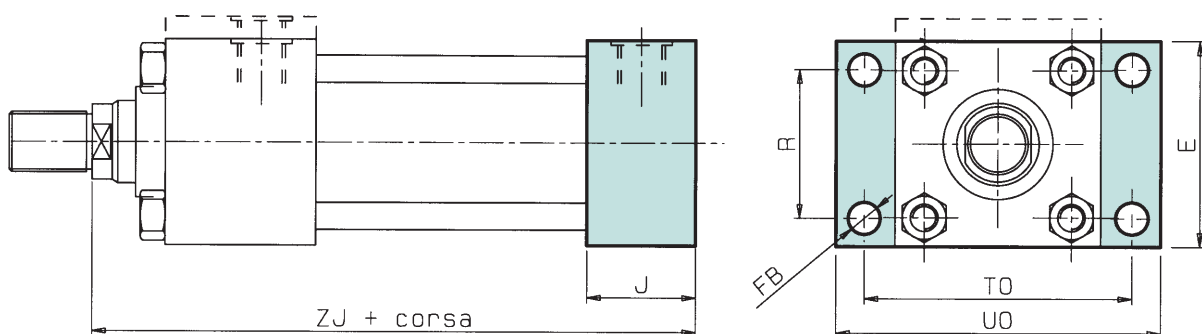

## ATTACCO A FLANGIA POSTERIORE P (ISO ME6)

QUOTE MANCANTI: VEDI VERSIONE BASE X

ALESAGGIO	Ø STELO mm			E	F	FB	J	R	RD f8			TO	UO	VE			VL	WF	ZB	ZJ
	NORMALE	INTERM.	DIFFER.						NORMALE	INTERM.	DIFFER.			NORMALE	INTERM.	DIFFER.				
25	12	-	18	40	10	5,5	25	27	38	-	38	51	65	16	-	16	3	25	121	114
32	14	-	22	45	10	6,6	25	33	42	-	42	58	70	22	-	19	3	35	137	128
40	18	-	28	63	10	11	38	41	62	-	62	87	110	16	-	22	3	35	166	153
50	22	28	36	75	16	14	38	52	74	74	74	105	130	25	25	25	4	41	176	159
63	28	36	45	90	16	14	38	65	75	88	88	117	145	28	29	29	4	48	185	168
80	36	45	56	115	20	18	45	83	82	105	105	149	180	29	29	29	4	51	212	190
100	45	56	70	130	22	18	45	97	92	125	125	162	200	32	32	32	5	57	225	203
125	56	70	90	165	22	22	58	126	105	150	150	208	250	32	29	29	5	57	260	232
160	70	-	110	205	25	26	58	155	125	-	170	253	300	32	-	32	5	57	279	245
200	90	-	140	245	25	33	76	190	150	-	210	300	360	32	-	32	5	57	336	299

# CILINDRI SERIE CKA

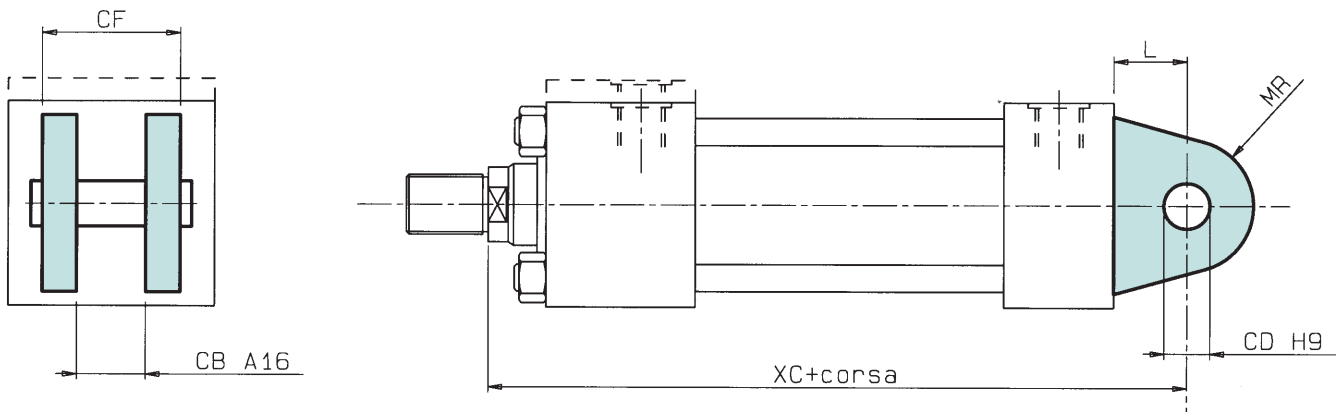

## ATTACCO A CERNIERA FEMMINA C (ISO MP1)

QUOTE MANCANTE: VEDI VERSIONE BASE X

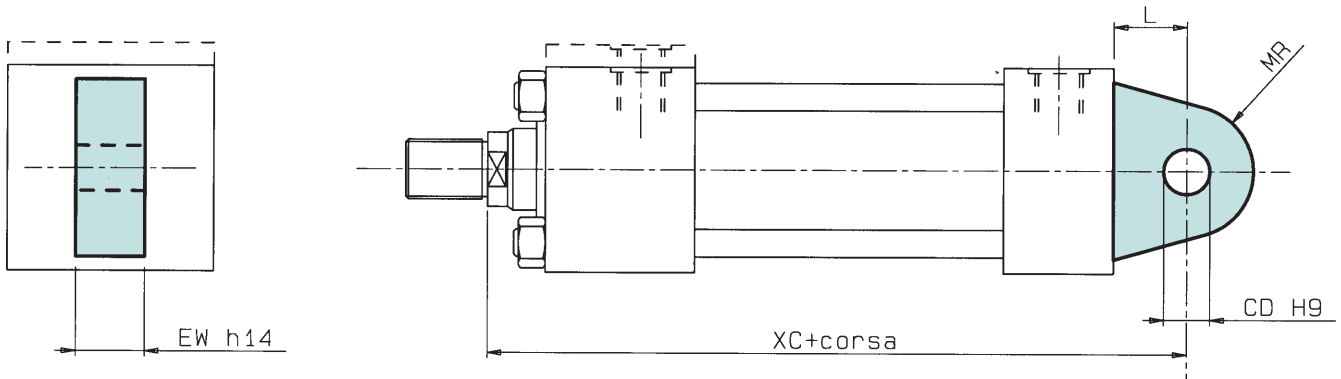

## ATTACCO A CERNIERA MASCHIO D (ISO MP3)

QUOTE MANCANTE: VEDI VERSIONE BASE X

ALESAGGIO	Ø STELO mm			CB A16	CD H9	CF	EW h14	L	MR	XC
	NORMALE	INTERM.	DIFFER.							
25	12	-	18	12	10	24	12	13	12	127
32	14	-	22	16	12	32	16	19	17	147
40	18	-	28	20	14	40	20	19	17	172
50	22	28	36	30	20	60	30	32	29	191
63	28	36	45	30	20	60	30	32	29	200
80	36	45	56	40	28	80	40	39	34	229
100	45	56	70	50	36	100	50	54	50	257
125	56	70	90	60	45	120	60	57	53	289
160	70	-	110	70	56	140	70	63	59	308
200	90	-	140	80	70	160	80	82	78	381

# CILINDRI SERIE CKA

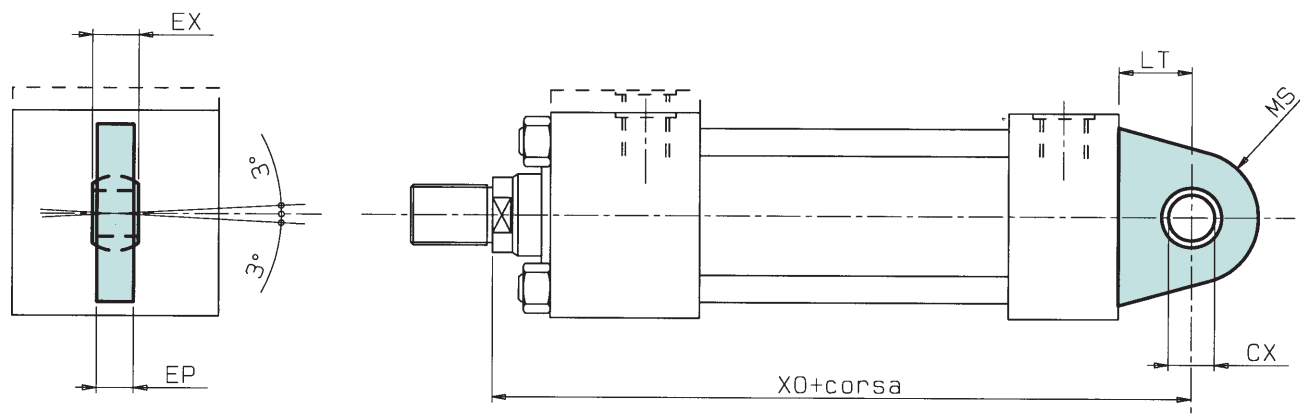

## ATTACCO A CERNIERA CON SNODO S (ISO MP5)

QUOTE MANCANTE: VEDI VERSIONE BASE X

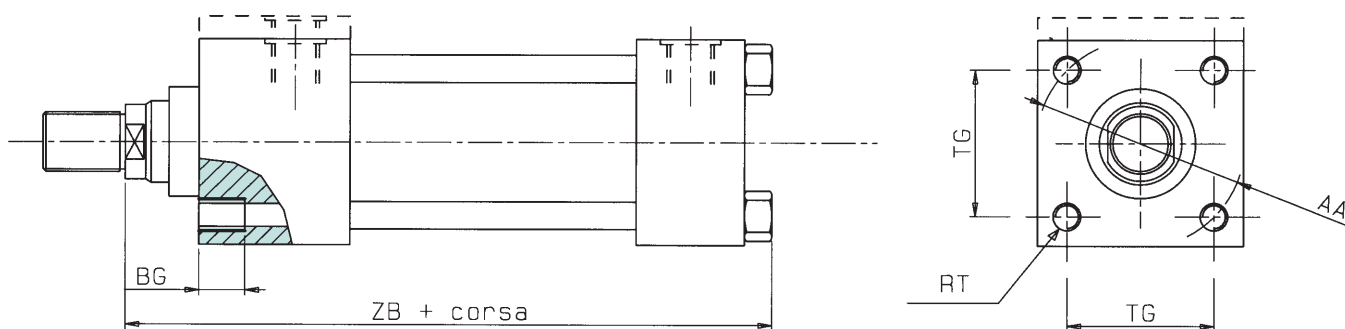

## ATTACCO A FORI FILETTATI FRONTALI Z (ISO MX5)

QUOTE MANCANTE: VEDI VERSIONE BASE X

ALESAGGIO	Ø STELO mm			AA	BG	CX	EP	EX	LT	MS	RT	TG	XO	ZB
	NORMALE	INTERM.	DIFFER.											
25	12	-	18	40	8	12	8	10	16	20	M5x0,8	28,3	130	121
32	14	-	22	47	9	16	11	14	20	22,5	M6x1	33,2	148	137
40	18	-	28	59	12	20	13	16	25	29	M8x1,25	41,7	178	166
50	22	28	36	74	18	25	17	20	31	33	M12x1,75	52,3	190	176
63	28	36	45	91	18	30	19	22	38	40	M12x1,75	64,3	206	185
80	36	45	56	117	24	40	23	28	48	50	M16x2	82,7	238	212
100	45	56	70	137	24	50	30	35	58	62	M16x2	96,9	261	225
125	56	70	90	178	27	60	38	44	72	80	M22x2,5	125,9	304	260
160	70	-	110	219	32	80	47	55	92	100	M27x3	154,9	337	279
200	90	-	140	269	40	100	57	70	116	120	M30x3,5	190,2	415	336

# CILINDRI SERIE CKA

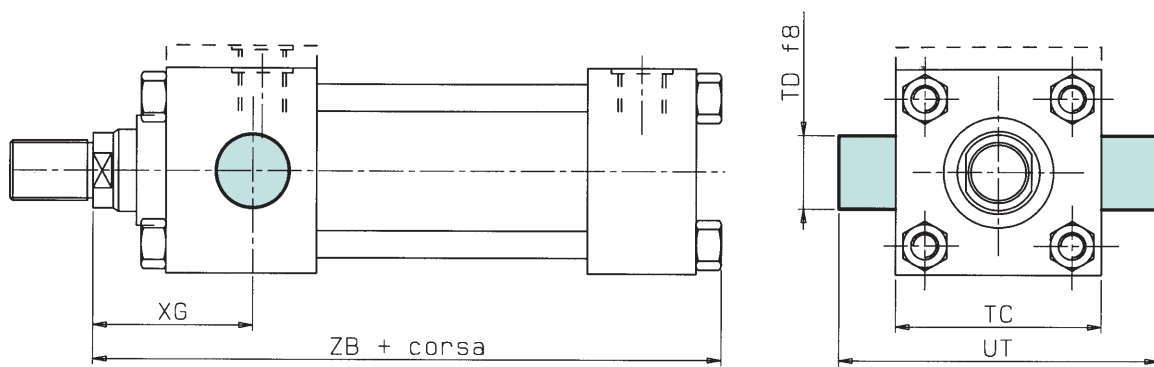

## ATTACCO A COLLARE ANTERIORE G (ISO MT1)

QUOTE MANCANTE: VEDI VERSIONE BASE X

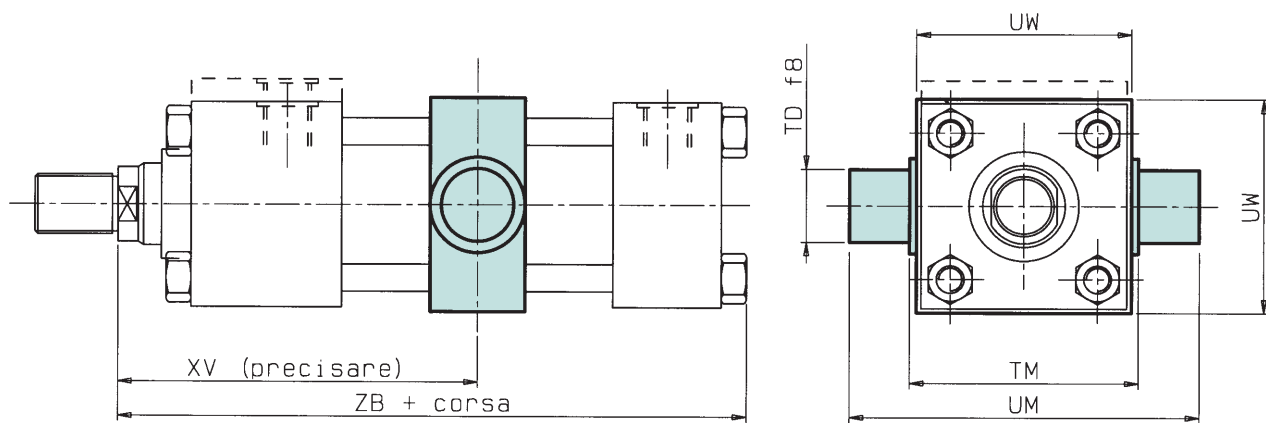

## ATTACCO A COLLARE INTERMEDIO L (ISO MT4)

QUOTE MANCANTE: VEDI VERSIONE BASE X

ALESAGGIO	Ø STELO mm			TC	TD f8	TM	UM	UT	UW	XG	XV		ZB
	NORMALE	INTERM.	DIFFER.								min	max	
25	12	-	18	38	12	48	68	58	45	44	82	72+corsa	121
32	14	-	22	44	16	55	79	68	50	54	96	82+corsa	137
40	18	-	28	63	20	76	108	95	70	57	107	88+corsa	166
50	22	28	36	76	25	89	129	116	88	64	117	90+corsa	176
63	28	36	45	89	32	100	150	139	98	70	132	91+corsa	185
80	36	45	56	114	40	127	191	178	127	76	147	99+corsa	212
100	45	56	70	127	50	140	220	207	141	71	158	107+corsa	225
125	56	70	90	165	63	178	278	265	168	75	180	109+corsa	260
160	70	-	110	203	80	215	341	329	205	75	198	104+corsa	279
200	90	-	140	241	100	279	439	401	269	85	226	130+corsa	336

# CILINDRI SERIE CKA

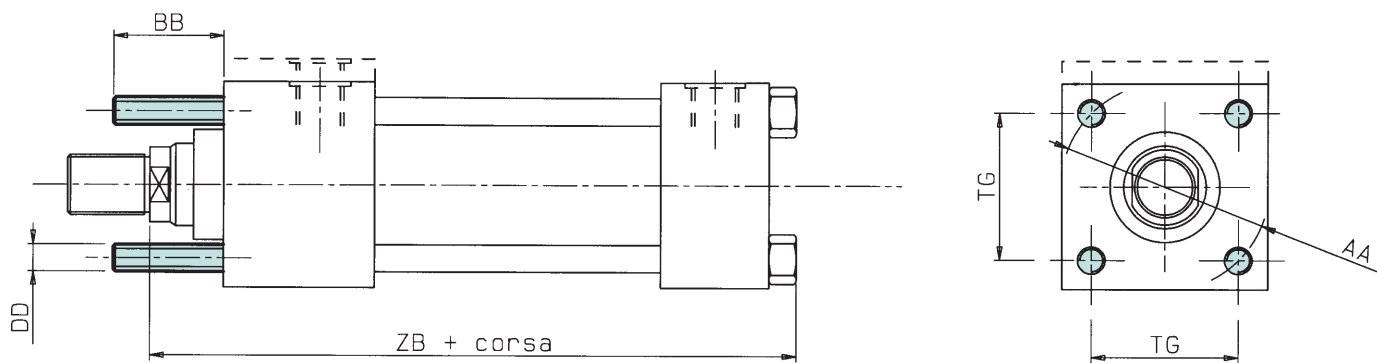

## ATTACCO A TIRANTI ANTERIORI PROLUNGATI Y (ISO MX3)

QUOTE MANCANTE: VEDI VERSIONE BASE X

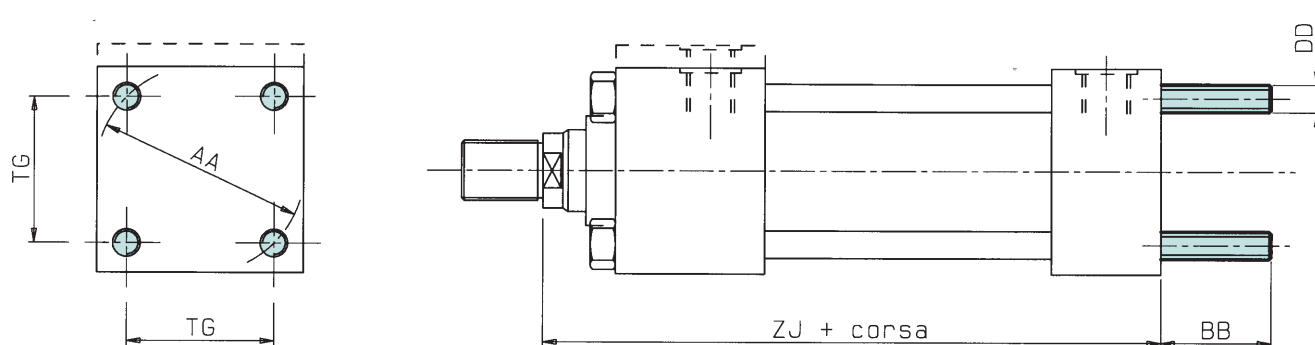

## ATTACCO A TIRANTI POSTERIORI PROLUNGATI V (ISO MX2)

QUOTE MANCANTE: VEDI VERSIONE BASE X

ALESAGGIO	Ø STELO mm			AA	BB	DD	TG	ZB	ZJ
	NORMALE	INTERM.	DIFFER.						
25	12	-	18	40	19	M5x0,8	28,3	121	114
32	14	-	22	47	24	M6x1	33,2	137	128
40	18	-	28	59	35	M8x1	41,7	166	153
50	22	28	36	74	46	M12x1,25	52,3	176	159
63	28	36	45	91	46	M12x1,25	64,3	185	168
80	36	45	56	117	59	M16x1,5	82,7	212	190
100	45	56	70	137	59	M16x1,5	96,9	225	203
125	56	70	90	178	81	M22x1,5	125,9	260	232
160	70	-	110	219	92	M27x2	154,9	279	245
200	90	-	140	269	115	M30x2	190,2	336	299

# CILINDRI SERIE CKA

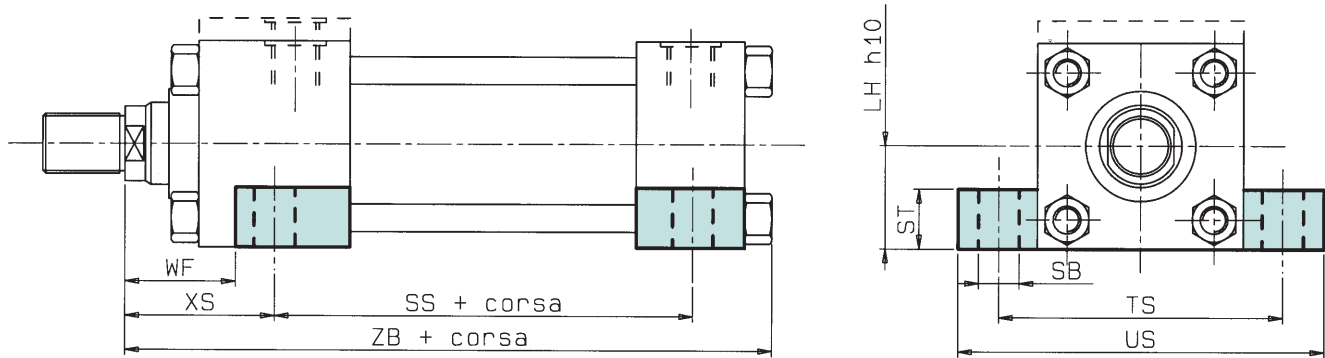

## ATTACCO A PIEDINI E (ISO MS2)

QUOTE MANCANTE: VEDI VERSIONE BASE X

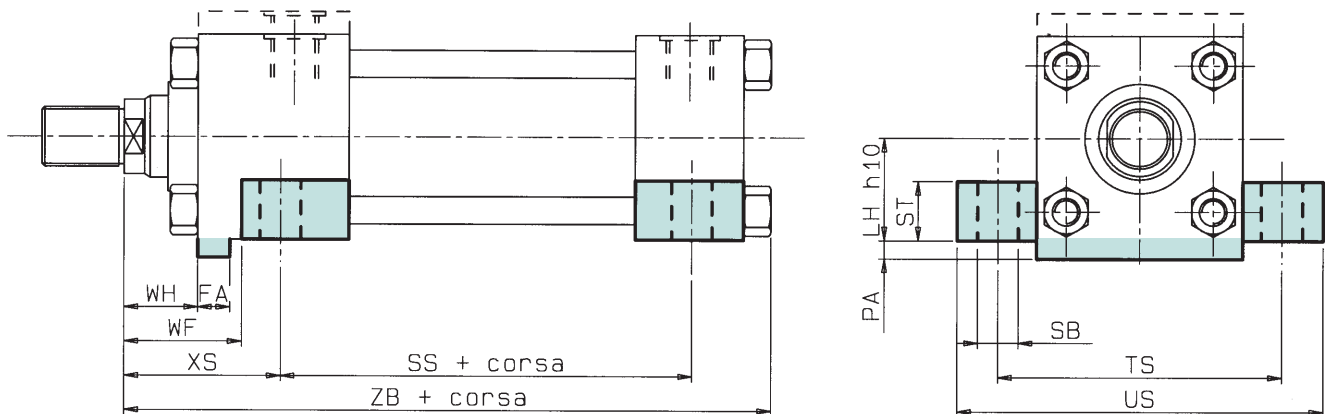

## ATTACCO A PIEDINI CON CHIAVETTA K (SOLO ALESAGGI 25÷63)

QUOTE MANCANTE: VEDI VERSIONE BASE X

ALESAGGIO	Ø STELO mm			FA	LH h10	PA	SB	SS	ST	TS	US	WF	WH	XS	ZB
	NORMALE	INTERM.	DIFFER.												
25	12	-	18	8	19	5	6,6	73	8,5	54	72	25	15	33	121
32	14	-	22	8	22	5	9	73	12,5	63	84	35	25	45	137
40	18	-	28	8	31	5	11	98	12,5	83	103	35	25	45	166
50	22	28	36	14	37	8	14	92	19	102	127	41	25	54	176
63	28	36	45	14	44	8	18	86	26	124	161	48	32	65	185
80	36	45	56	-	57	-	18	105	26	149	186	51	-	68	212
100	45	56	70	-	63	-	26	102	32	172	216	57	-	79	225
125	56	70	90	-	82	-	26	131	32	210	254	57	-	79	260
160	70	-	110	-	101	-	33	130	38	260	318	57	-	86	279
200	90	-	140	-	122	-	39	172	44	311	381	57	-	92	336



# CILINDRI SERIE CKA

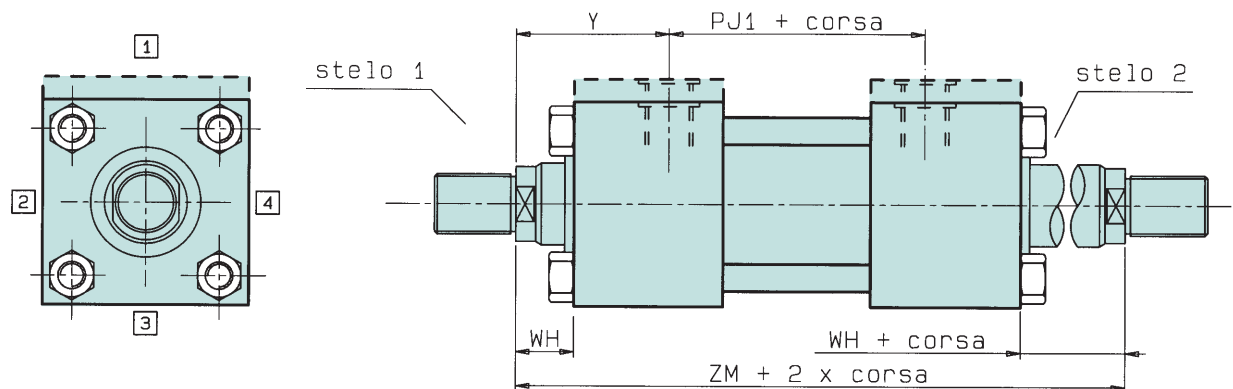

## ESECUZIONE BASE A DOPPIO STELO X

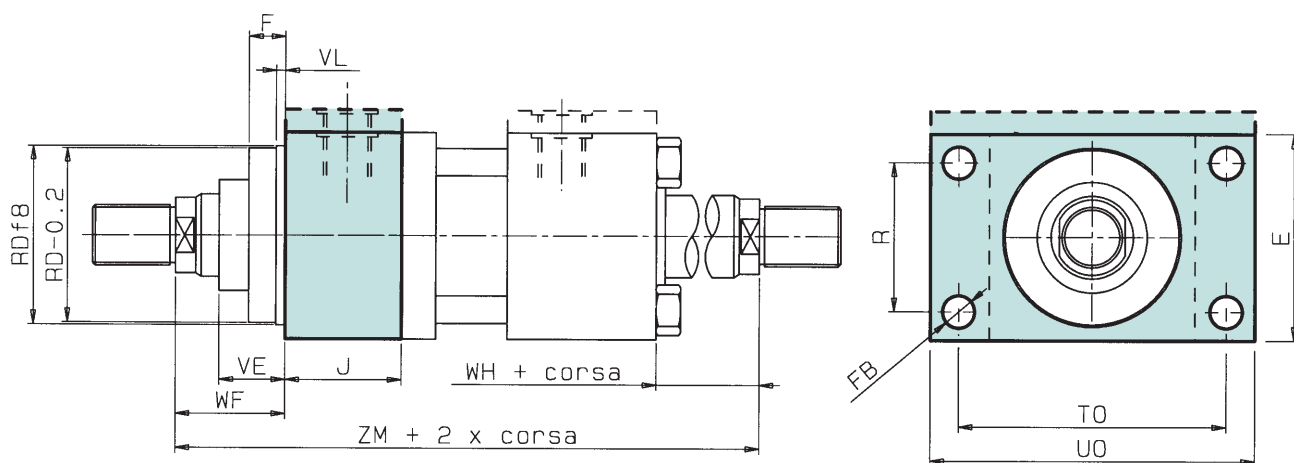

## ATTACCO A FLANGIA ANTERIORE A DOPPIO STELO N

QUOTE MANCANTI: VEDI VERSIONE BASE X

ALESAGGIO	Ø STELO mm			E	F	FB	J	PJ1	R	RD f8			TO	UO	VE			VL	WF	WH	Y	ZM
	NORMALE	INTERM.	DIFFER.							NORMALE	INTERM.	DIFFER.										
25	12	-	18	40	10	5,5	25	54	27	38	-	38	51	65	16	-	16	3	25	15	50	154
32	14	-	22	45	10	6,6	25	58	33	42	-	42	58	70	22	-	19	3	35	25	60	178
40	18	-	28	63	10	11	38	71	41	62	-	62	87	110	16	-	22	3	35	25	62	195
50	22	28	36	75	16	14	38	73	52	74	74	74	105	130	25	25	25	4	41	25	67	207
63	28	36	45	90	16	14	38	81	65	75	88	88	117	145	28	29	29	4	48	32	71	223
80	36	45	56	115	20	18	45	92	83	82	105	105	149	180	29	29	29	4	51	31	77	246
100	45	56	70	130	22	18	45	101	97	92	125	125	162	200	32	32	32	5	57	35	82	265
125	56	70	90	165	22	22	58	117	126	105	150	150	208	250	32	29	29	5	57	35	86	289
160	70	-	110	205	25	26	58	130	155	125	-	170	253	300	32	-	32	5	57	32	86	302
200	90	-	140	245	25	33	76	160	190	150	-	210	300	360	32	-	32	5	57	32	98	356

# CILINDRI SERIE CKA

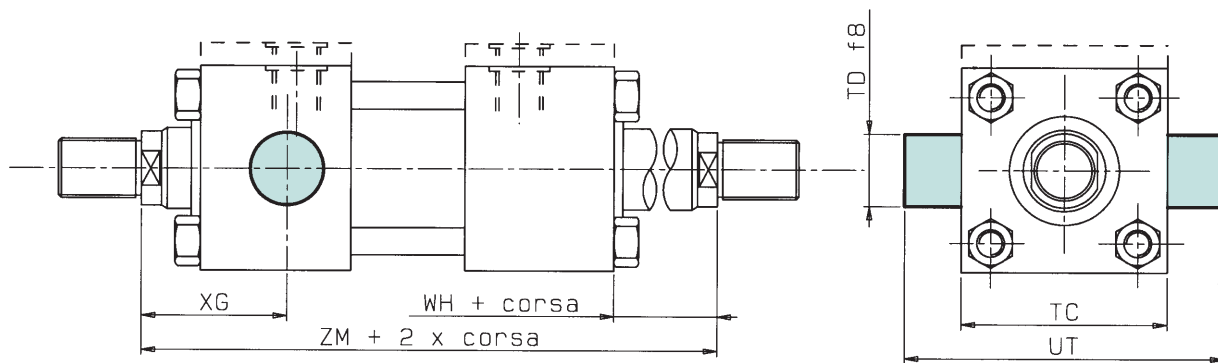

## ESECUZIONE A COLLARE ANTERIORE A DOPPIO STELO G

QUOTE MANCANTE: VEDI VERSIONE BASE X

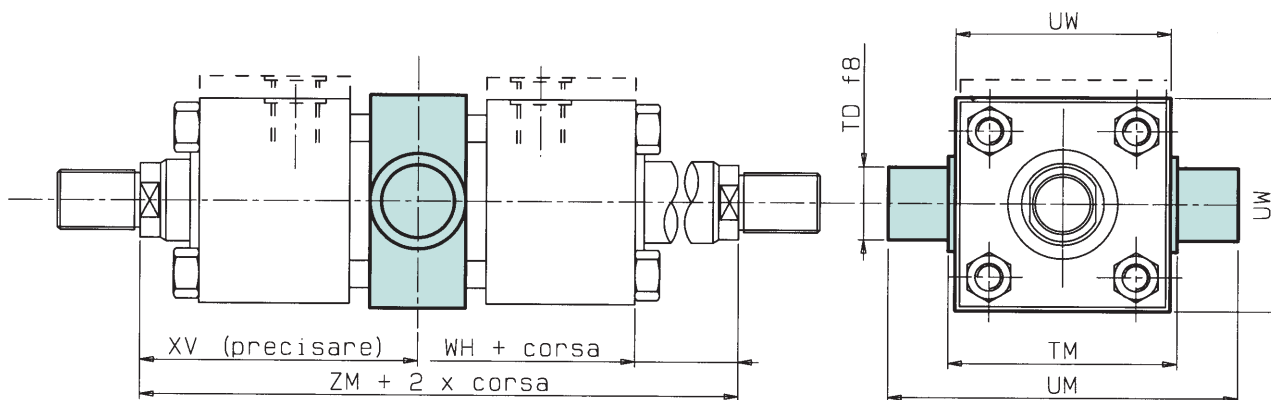

## ESECUZIONE A COLLARE INTERMEDIO A DOPPIO STELO L

QUOTE MANCANTE: VEDI VERSIONE BASE X

ALESAGGIO	Ø STELO mm			TC	TD f8	TM	UM	UT	UW	WH	XG	XV		ZM
	NORMALE	INTERM.	DIFFER.									min.	max.	
25	12	-	18	38	12	48	68	58	45	15	44	82	72+corsa	154
32	14	-	22	44	16	55	79	68	50	25	54	96	82+corsa	178
40	18	-	28	63	20	76	108	95	70	25	57	107	88+corsa	195
50	22	28	36	76	25	89	129	116	88	25	64	117	90+corsa	207
63	28	36	45	89	32	100	150	139	98	32	70	132	91+corsa	223
80	36	45	56	114	40	127	191	178	127	31	76	147	99+corsa	246
100	45	56	70	127	50	140	220	207	141	35	71	158	107+corsa	265
125	56	70	90	165	63	178	278	265	168	35	75	180	109+corsa	289
160	70	-	110	203	80	215	341	329	205	32	75	198	104+corsa	302
200	90	-	140	241	100	279	439	401	269	32	85	226	130+corsa	356

# CILINDRI SERIE CKA

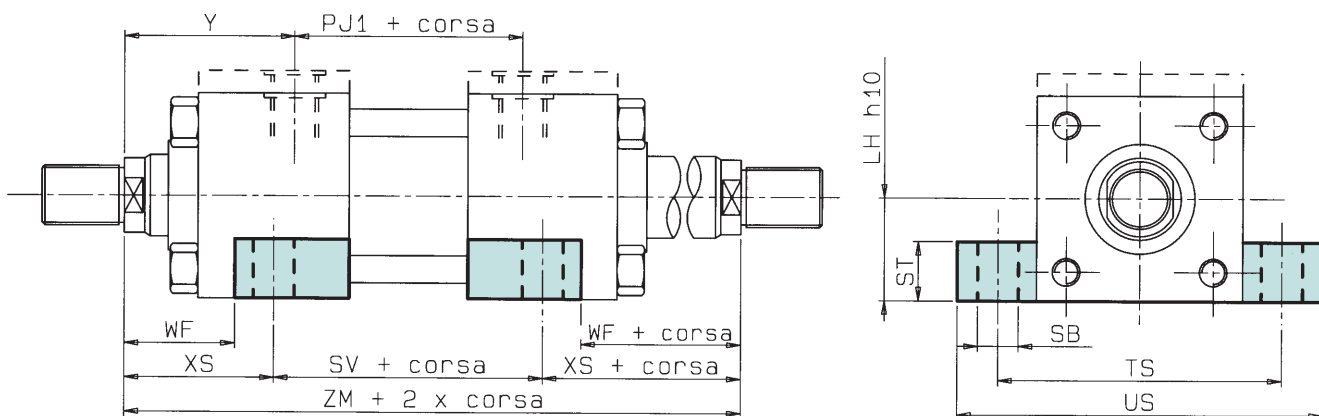

## ATTACCO A PIEDINI A DOPPIO STELO E

QUOTE MANCANTE: VEDI VERSIONE BASE X

ALESAGGIO	Ø STELO mm			LH h10	PJ1	SB	ST	SV	TS	US	WF	XS	Y	ZM
	NORMALE	INTERM.	DIFFER.											
25	12	-	18	19	54	6,6	8,5	88	54	72	25	33	50	154
32	14	-	22	22	58	9	12,5	88	63	84	35	45	60	178
40	18	-	28	31	71	11	12,5	105	83	103	35	45	62	195
50	22	28	36	37	73	14	19	99	102	127	41	54	67	207
63	28	36	45	44	81	18	26	93	124	161	48	65	71	223
80	36	45	56	57	92	18	26	110	149	186	51	68	77	246
100	45	56	70	63	101	26	32	107	172	216	57	79	82	265
125	56	70	90	82	117	26	32	131	210	254	57	79	86	289
160	70	-	110	101	130	33	38	130	260	318	57	86	86	302
200	90	-	140	122	160	39	44	172	311	381	57	92	98	356

**CERNIERA CON SNODO C-136**

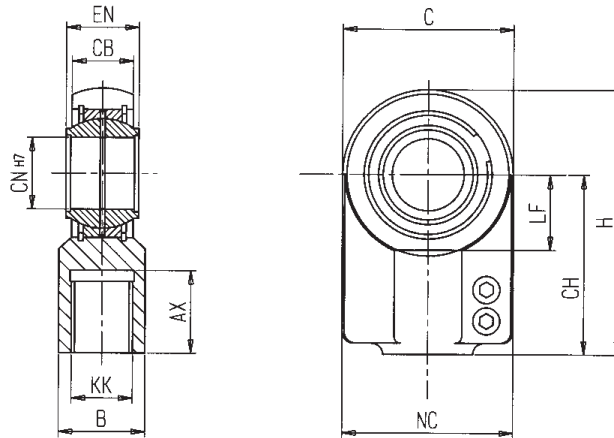

CODICE	Ø STELO	AX	B	C	CB	CH	CN	EN	H	KK	LF	NC
C-13616	14	17	16	32	10.5	38	12	12	54	M12x1,25	14	32
C-13618	18	19	21	40	13	44	16	16	64	M14x1,5	18	40
C-13622	22	23	25	47	17	52	20	20	77	M16x1,5	22	47
C-13628	28	29	30	58	21	65	25	25	96	M20x1,5	27	54
C-13636	36	37	38	70	27	80	32	32	118	M27x2	32	66
C-13645	45	46	47	89	32	97	40	40	146	M33x2	41	80
C-13656	56	57	58	108	40	120	50	50	179	M42x2	50	96
C-13670	70	64	70	132	52	140	63	63	211	M48x2	62	114
C-13690	90	86	90	168	66	180	80	80	270	M64x3	78	148
C-136110	110	96	110	210	84	210	100	100	322	M80x3	98	178
C-136140	140	113	135	264	103	260	125	-	405	M100x3	120	200

**FORCELLA FEMMINA CON PERNO C-141**

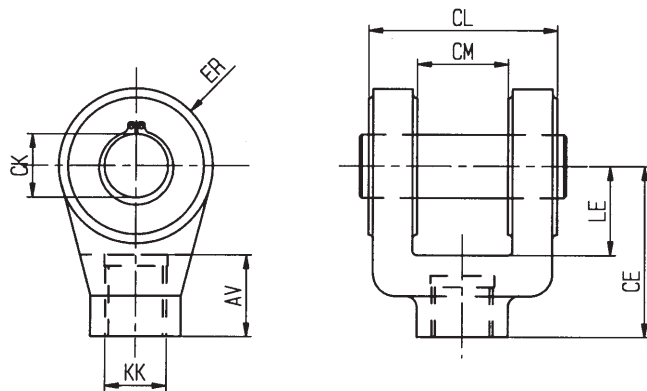

**PERNO C-145**

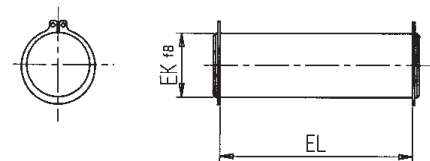

CODICE	CODICE	Ø STELO	AV	CE	CK	CL	CM	EK	EL	ER	KK	LE
C-14112	C-14512	12	14	32	10	26	12	10	29	12	M10x1,25	13
C-14114	C-14514	14	16	36	12	34	16	12	37	17	M12x1,25	19
C-14118	C-14518	18	18	38	14	42	20	14	45	17	M14x1,5	19
C-14122	C-14522	22	22	54	20	62	30	20	66	29	M16x1,5	32
C-14128	C-14528	28	28	60	20	62	30	20	66	29	M20x1,5	32
C-14136	C-14536	36	36	75	28	83	40	28	87	34	M27x2	39
C-14145	C-14545	45	45	99	36	103	50	36	107	50	M33x2	54
C-14156	C-14556	56	56	113	45	123	60	45	129	53	M42x2	57
C-14170	C-14570	70	63	126	56	143	70	56	149	59	M48x2	63
C-14190	C-14590	90	85	168	70	163	80	70	169	78	M64x3	83



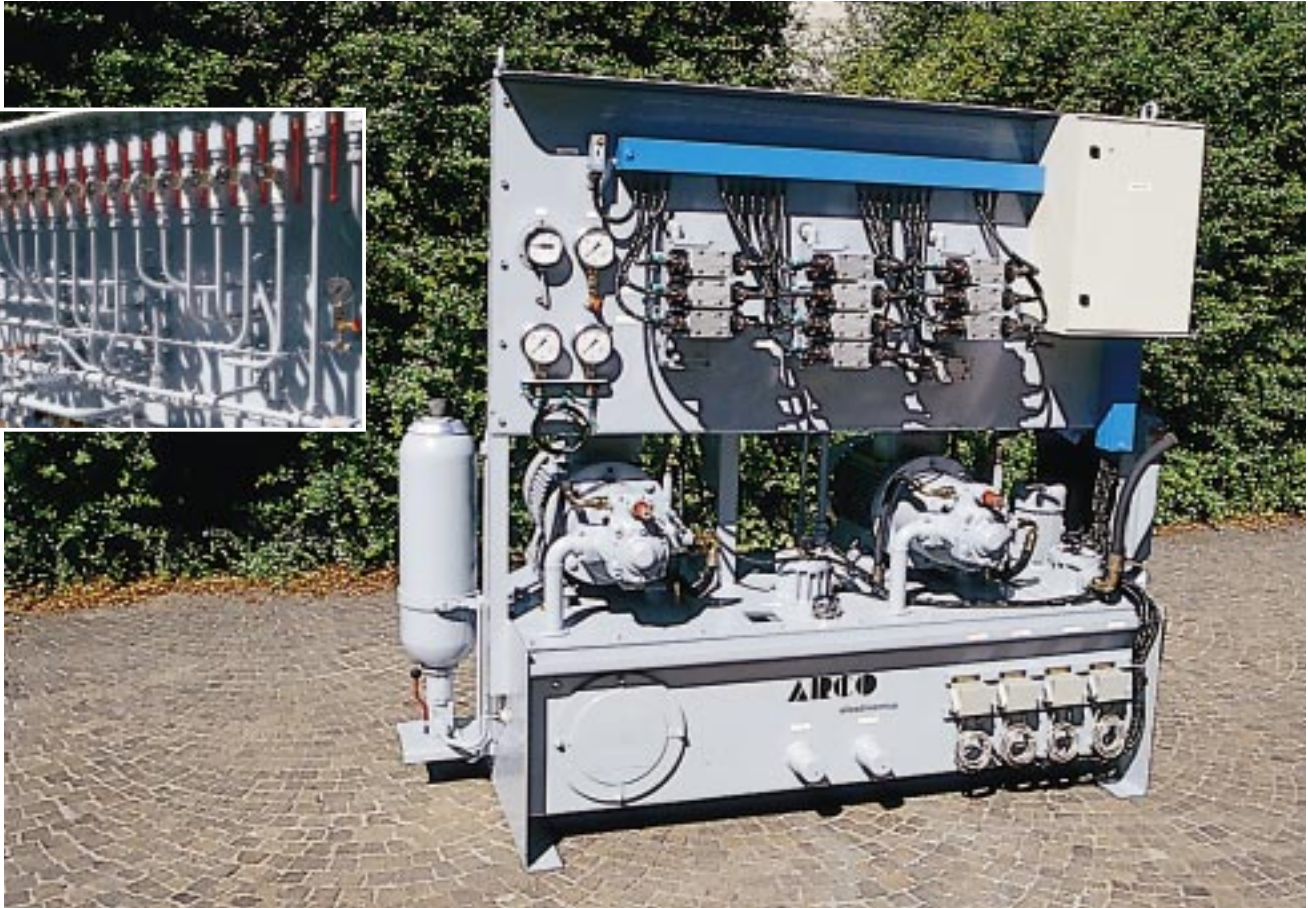







**PROGETTAZIONE  
E REALIZZAZIONE  
IMPIANTI  
OLEODINAMICI**

23900 IECCO (IC)  
Via Caduti Lecchesi a Fossoli, 16  
Tel. 0341. 363 406 r.a.  
Fax 0341. 282 663  
e-mail [info@arcolecco.it](mailto:info@arcolecco.it)

24050 ORIO ALSERIO (BG)  
Via Portico, 29  
Tel. 035. 533 600 r.a.  
Fax 035. 533 673  
e-mail [fabrizio.locatelli@arcolecco.it](mailto:fabrizio.locatelli@arcolecco.it)